

## ZAWÓR ZWROTNY KLAPOWY MODEL F1322

### Dane techniczne:



**Dostępne rozmiary:** DN 50 – DN400 (2" – 16")

**Przyłącze:** kołnierzowe według PN-EN 1092-2 PN16, ASME B16.1 Class 125<sup>1</sup>

**Ciśnienie robocze:** 24,1 bar (350 psi)

**Temperatura pracy:** 0°C do +82°C

**Medium:** woda oraz inne ciecze obojętne

**Wykończenie:** zewnętrzna i wewnętrzna termicznie utwardzana  
powłoka polimerowo-epoksydowa (FBE) zgodna z AWWA C550

<sup>1</sup> Możliwe inne owiercenia kołnierzy.

### Materiały:

Wymiary (mm)											
Rozmiar DN (cale)	50 (2")	65 (2.5")	80 (3")	100 (4")	125 (5")	150 (6")	200 (8")	250 (10")	300 (12")	350 (14")	400 (16")
L	203	216	241	292	330	356	495	622	699	787	914
L (Class 150)	209	226	251	292	330	356	495	622	699	787	914
H	104	112	124	157	195	356	264	304	355	405	447

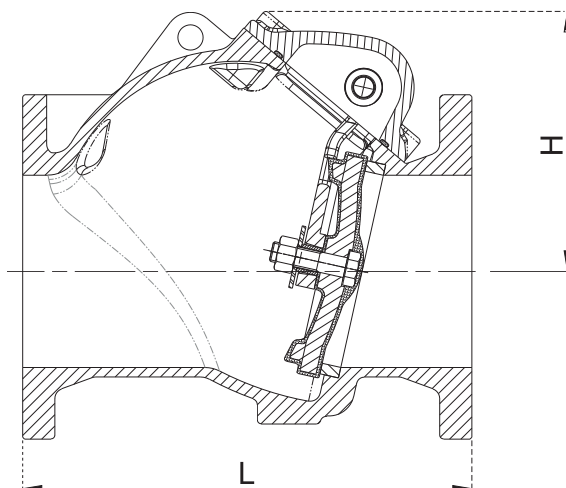

## ZAWÓR ZWROTNY MIĘDZYKOŁNIERZOWY MODEL F0411 / F0411-175

### Wymiary:

Nazwa części		Materiał	Specyfikacja wg ASTM
korpus		żeliwo sferoidalne	A536 gat.65-45-12
pierścień gniazda		brąz	B62 C83600
dysk		żeliwo sferoidalne całkowicie zawulkanizowane EPDM	
zawias	DN50-150	stal nierdzewna	A351 gat,CF8
	DN200-400	żeliwo sferoidalne	A536 gat.65-45-12
uszczelka		guma	D2000 EPDM
pokrywa		żeliwo sferoidalne	A536 gat.65-45-12
sworzeń zawiasu		stal nierdzewna	A276 typ 304
korek sworznia zawiasu		stal nierdzewna	A276 typ 304

### Konstrukcja i montaż:

- konstrukcja o pełnym przepływie ▪ spełnia lub przewyższa wymagania normy AWWA C508 ▪ długość zabudowy zgodna z ASTM B16.10 ▪ dodatkowe otwory gwintowane w korpusie (opcja) ▪ odkręcana pokrywa rewizyjna umożliwia wymianę części bez demontażu zaworu
- certyfikacja ANSI/NSF 61 & 372 – zgodność z amerykańskimi przepisami dotyczącymi produktów do wody pitnej ▪ montaż poziomy lub pionowy ▪ przy montażu na rurociągu poziomym pokrywa i sworzeń kłapy powinien być ustawiony poziomo u góry ▪ przy montażu pionowym przepływ musi być skierowany do góry ▪

### Zastosowanie:

Zawory zwrotne umożliwiają przepływu wody tylko w jednym kierunku. Stosowane są najczęściej na połączeniach między różnymi rodzajami instalacji (wodociągowe, przeciwpożarowe) lub przy rozdzielaniu instalacji na mniejsze sekcje, po stronie tłocznej pomp, przy zbiornikach, na przyłączach dla straży pożarnej. Zawory zostały zaprojektowane w celu zminimalizowania uderzenia hydraulicznego spowodowanego odwróceniem przepływu. Całkowicie zawulkanizowana kłapa obciążona sprężyną zapewnia szczelne zamknięcie. Zoptymalizowana konstrukcja pozwala uzyskać niskie straty ciśnienia przy wysokich natężeniach przepływu. Otwory przyłączeniowe w korpusie zaworu (opcja) pozwalają zamontować dodatkowy osprzęt.

Dostępne wersje oraz zakres certyfikacji należy konsultować z działem technicznym. Konstrukcja i materiały mogą ulec zmianie bez powiadomienia.